



## M400 SV SimonsVoss Schloss

# Bedienungsanleitung

### Inhalt

### Seite

Allgemeine Beschreibung und Funktionsbeschreibung .....	2
Verpackungsinhalt und Gehäusemaße .....	3
Inbetriebnahme, Batteriewechsel, Funktionskontrolle .....	4
Sonderfunktionen und Montage des Riegelprotector .....	5
Lichtzeichen und Signale / Warnsignale .....	6
Montage .....	7
Testfunktionen und Sicherheit .....	8

## ALLGEMEINE SYSTEMBESCHREIBUNG

Bei dem elektronischen Schließsystem M400 handelt es sich um ein elektronisches Möbelschloss. Die nicht bestimmungsmäßige Verwendung kann das System zerstören und führt zum Verlust jeglicher Ansprüche. Es ist für den Einsatz im Wohn- und Bürobereich im Inneren von Gebäuden bestimmt. Dieses Benutzerhandbuch vermittelt Ihnen die Informationen, um das System M400 fehlerfrei montieren und bedienen zu können. Für die Programmierung des Möbelschlusses benötigen Sie die Verwaltungssoftware sowie die notwendige Hardware der SimonsVoss Technologies GmbH in München. Sie können durch die sehr einfache Handhabung das System M400 Ihren persönlichen Bedürfnissen anpassen. Es lässt sich von einem stand-alone-System zu einer komplexen, komfortablen Schließanlage erweitern und in bereits bestehende Schließanlagen der SimonsVoss Technologies GmbH einbinden.

Text und Grafik wurden für Sie mit Sorgfalt aufbereitet. Für dennoch auftretende Fehler wird keine Haftung übernommen.

Copyright 2014 by LEHMANN Vertriebsgesellschaft mbH & Co. KG, D-32429 Minden.

Alle Rechte vorbehalten. Diese Anleitung darf in keiner Form (Druck, Fotokopie, Mikrofilm oder andere Verfahren), auch nicht auszugsweise, ohne schriftliche Genehmigung der LEHMANN Vertriebsgesellschaft mbH reproduziert oder unter Verwendung elektronischer Systeme verarbeitet, vervielfältigt oder verbreitet werden. Änderungen des herstellerbedingten Lieferumfangs sowie der technischen Daten sind auch ohne vorherige Ankündigung möglich.

## FUNKTIONSBESCHREIBUNG

Mit dem elektronischen Schließsystem M400 können Sie Ihre Möbel komfortabel elektronisch ent- und verriegeln! Das System M400 erlaubt die Erteilung selektiver Zugriffsberechtigungen, so dass nur befugte Personen Zugriff auf bestimmte Möbel erhalten. Komplette Schließanlagen mit verschiedenen Zugriffsebenen sind somit problemlos realisierbar.

Jede Steuerelektronik des Systems M400 arbeitet autark, ohne Kabelverbindung zu anderen Steuerelektroniken und ohne Netzspannung. Sie können in jeder Steuerelektronik in einfacher Art und Weise verschiedene Transponder programmieren. Die Steuerelektronik reagiert im normalen Betrieb nur auf die programmierten Transponder.

**Bitte beachten Sie, dass der Abstand zwischen den Möbelschlössern immer mindestens 50 cm betragen muss. Bei Berechtigungen zu mehreren Möbelschlössern auf dem Transponder ist ein Abstand zwischen den Möbelschlössern von mindestens 120 cm notwendig.**

Für den Betrieb benötigen Sie zusätzlich einen Transponder der SimonsVoss Technologies GmbH, der schon in Ihrem Besitz ist oder den Sie bei Ihrem Lieferanten oder Händler erwerben können.

## SICHERHEITSHINWEISE

- Beim Austausch der Batterien ist auf die korrekte Polung und Lage der Batterien zu achten!
- Entsorgen Sie verbrauchte Batterien ordnungsgemäß!
- Die Batterien nicht erwärmen, zerlegen oder kurzschließen!
- Werfen Sie Batterien niemals in offenes Feuer!
- Die Batterien dürfen nicht geladen werden!
- Die Batterien von Kindern fernhalten!
- Personen, die Batterien verschluckt haben, müssen unverzüglich ärztliche Hilfe in Anspruch nehmen!
- Beschädigte und/oder undichte Batterien können zu Verätzungen und/oder Vergiftungen führen!

## PFLEGE UND WARTUNG

- Schütten Sie keine Flüssigkeiten in oder über die einzelnen Komponenten des Systems und tauchen Sie die Komponenten niemals in Flüssigkeiten hinein.
- Abhängig von den baulichen Gegebenheiten, elektronischen Störquellen und / oder Frequenzüberlagerungen kann die Sende- / Empfangsreichweite, sowie die Empfangsqualität eingeschränkt sein.
- Der Empfänger sollte nicht der direkten Sonneneinstrahlung ausgesetzt werden.
- Reinigen Sie das System nur mit einem sauberen, weichen und leicht angefeuchteten Tuch.
- Verwenden Sie keine Reinigungsmittel, die Schleif- oder Lösungsmittel wie Glas, Verdünnung, Alkohol, Benzin oder Ammoniak enthalten, da diese die Gehäuse angreifen können.
- Eine unsachgemäße Behandlung von allen elektronischen und mechanischen Komponenten, die von diesem Benutzerhandbuch abweicht, kann zu Fehlfunktionen führen.

## HINWEIS

Die Verwendung unserer Schlösser und Schließsysteme in Kombination mit zusätzlichen Mechaniken anderer Hersteller ist möglich, ist aber im Einzelfall durch den Verarbeiter auf Kompatibilität zu prüfen. Für Schäden infolge Inkompatibilität übernehmen wir keine Gewähr.

## TECHNISCHE DATEN

- Das System bedarf keiner Sichtverbindung zwischen Transponder und Empfänger.
- Der Abstand zwischen den Möbelschlössern muss immer mindestens 50 cm betragen.
- Frequenz: 25KHz. Die nationale Gesetzgebung über zugelassene Funkfrequenzen ist unbedingt zu beachten.
- Die Sendereichweite des Transponders beträgt durchschnittlich ca. 30 cm. Abhängig von den baulichen Gegebenheiten kann die Sende- / Empfangsreichweite eingeschränkt oder auch deutlich erhöht sein.
- Die Programmierung und Inbetriebnahme des Systems entnehmen Sie bitte dem Systemhandbuch der Firma SimonsVoss Technologies GmbH. [www.simons-voss.com](http://www.simons-voss.com)
- Energieversorgung der Steuerelektronik: Batterietyp: 2x AA Mignonzelle, Alkaline 1,5V.
- NiCd, NiMH oder andere Akkus sowie Zink - Kohle oder Lithium Batterien sind nicht zulässig!

### Temperaturbereich:

**Betrieb:** + 5°C bis +40°C bei 30% bis 80% relativer Luftfeuchte, nicht kondensierend.

**Lagerung:** -25°C bis +70°C bei 30% bis 80% relativer Luftfeuchte, nicht kondensierend.

Im Übrigen gelten die technischen Hinweise und Vorschriften der  
SimonsVoss Technologies GmbH in München. [www.simons-voss.com](http://www.simons-voss.com)

# KOMPONENTEN DES SYSTEMS / VERPACKUNGSINHALT

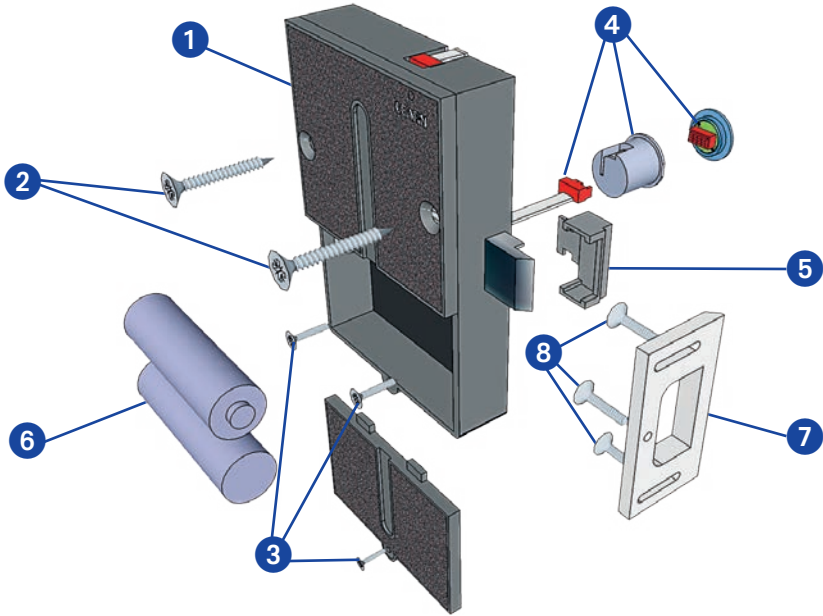

<p><b>1</b> M400 SV Möbelschloss</p> 	<p>2 x Spax 3x30</p>  <p><b>2</b></p>	<p>Anzeigeeinheit</p>  <p><b>4</b></p>	<p>2 x 1,5V AA</p>  <p><b>6</b></p>	<p>Bedienungsanleitung</p> 
	<p>3 x Spax 3x13</p>  <p><b>3</b></p>	<p>Riegelprotector</p>  <p><b>5</b></p>	<p>Schließwinkel</p>  <p><b>7</b></p>	
			<p>3 x Spax 3x13</p>  <p><b>8</b></p>	

## MASSE

M400 Elektronik

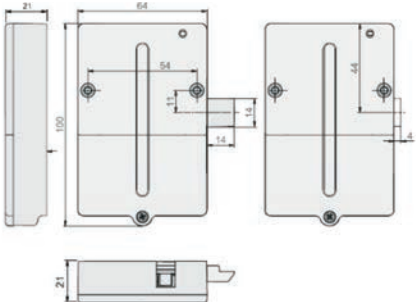

Anzeigeeinheit

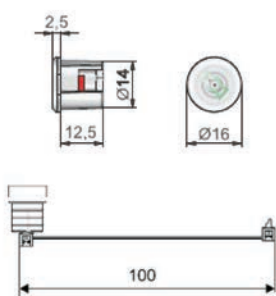

Schließwinkel

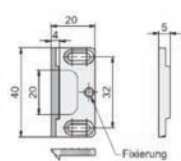

## INBETRIEBNAHME / BATTERIEWECHSEL

Legen Sie vor der Installation des Systems die Batterien in die Steuerelektronik und programmieren Sie das Möbelschloss gemäß Systemhandbuch SimonsVoss Technologies GmbH. Vergewissern Sie sich nach dem Programmiervorgang von der ordnungsgemäßen Funktion des Systems.

**1** Schraube lösen.  
Batteriefachdeckel  
öffnen.

**2** Batterien  
einlegen /  
wechseln.

**3** Batteriefachdeckel  
schließen. **Befestigungs-  
schraube eindrehen.**

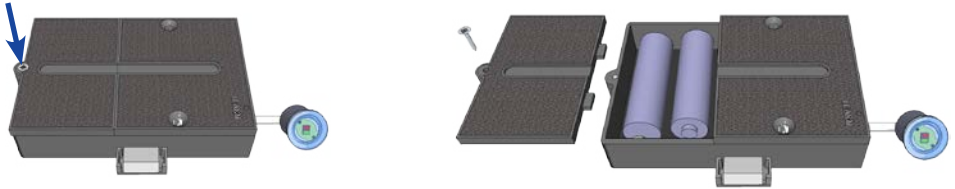

**Montieren Sie das Möbelschloss nur im entriegelten Zustand in das Möbelstück.**

Verwenden Sie nur Batterien des Types **LR6, AA, Alkaline**. Achten Sie auf die richtige Polung!

**Akkus, Zink-, Kohle- oder Lithiumbatterien sind nicht zulässig!**

## ÜBERWACHUNG DER RIEGELENDLAGE

Das M400 ist mit einem Sensor für die Riegelendlage im ausgefahrenen Zustand ausgestattet. Sollte der Riegel nach einem Schließbefehl nicht in der Endlage ankommen, so wird eine optische Warnmeldung (rote LED der Anzeige flackert) ausgegeben. Ist der Riegel bei Empfang eines Schließbefehls bereits in der Endlage, so erfolgt keine zusätzliche Schließbewegung.

### Testfunktion

**1** Riegel  
blockieren

**2** Schließbefehl  
vom Handsender

**3** Warnsignal  
leuchtet auf

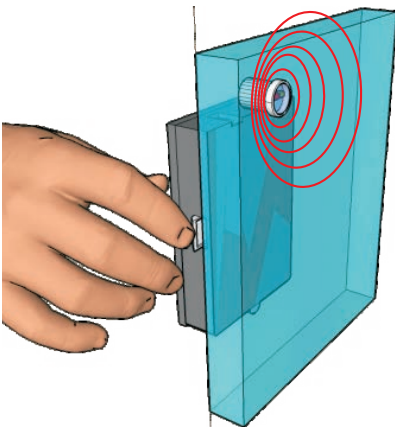

### Optische Warnmeldung an der Anzeigeeinheit

LED-Farbe: **ROT**

Riegelendlage  
nicht erreicht

Der Schließvor-  
gang konnte nicht  
beendet werden.  
Verschlussriegel  
ist blockiert.

**Eine ausführliche Übersicht aller opti-  
schen Signale finden Sie auf Seite 8**

## FUNKTIONSKONTROLLE MIT TRANSPONDER

Überprüfen Sie die Öffnen- / Schließenfunktion des M400 vor Einbau mit dem dazugehörigen berechtigtem Transponder.



**1** Transponder:  
Taste drücken



**2** Riegel  
fährt ein.

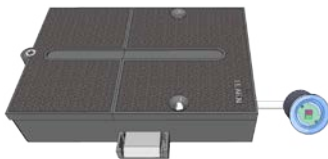
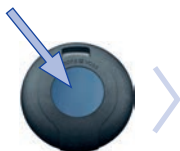

### Optische Anzeige

LED-Farbe: **GRÜN**



Pause  
ca. 1 Sek.



### Schließen

**1** Transponder:  
Taste drücken



**2** Riegel  
fährt aus.

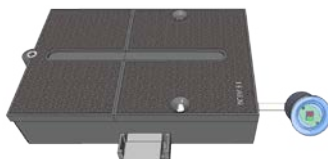

### Optische Anzeige

LED-Farbe: **ROT**



Pause  
ca. 1 Sek.

Eine ausführliche Übersicht aller optischen Signale finden Sie auf Seite 8

## MONTAGE DER OPTISCHEN ANZEIGE

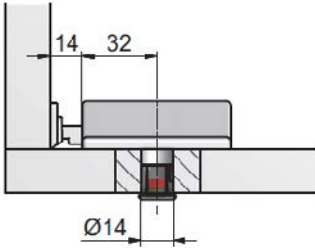

Die optische Anzeige sollte so montiert werden, dass Sie eine gute Sichtverbindung haben. Wenn Sie die optische Anzeige räumlich getrennt von der Steuerelektronik installieren, darf die Länge des Verbindungskabels zwischen diesen Systemkomponenten 1 m nicht überschreiten.

Die entsprechende mechanische Anbindung des Systems M400 an Ihr Möbelstück entnehmen Sie bitte den Einbauhinweisen Ihres Möbelherstellers. Sollten Sie Fragen zur Installation des Systems haben, wenden Sie sich vor der Installation an einen Tischlerei-Fachbetrieb oder Ihren Lieferanten.

## MONTAGE DES PROTEKTORS

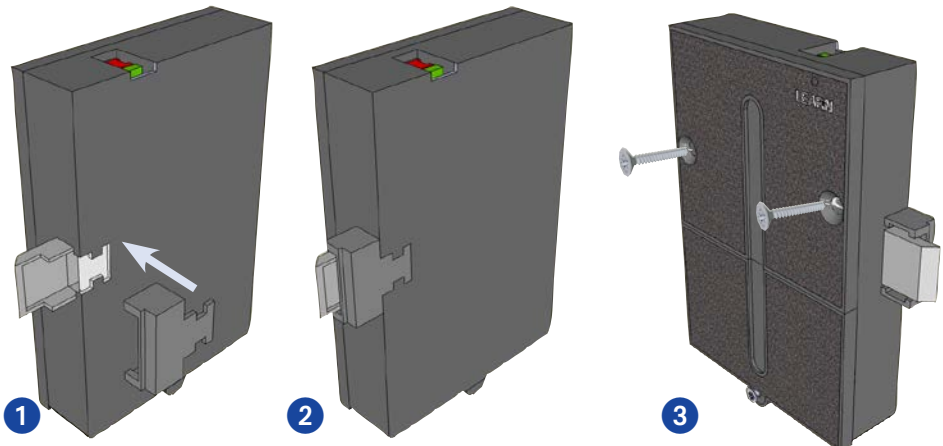

Das M400 kann mit dem beiliegenden Riegelprotector zusätzlich gegen externe mechanische Manipulation geschützt werden.

Je nach Einsatz und Anwendungsgebiet des M400 empfehlen wir diesen leicht zu montierenden erweiterten Schutz zu verwenden.



## LICHTZEICHEN UND SIGNALE

### Lichtzeichen

-  blitzt
-  blinkt
-  leuchtet



## Lichtzeichen in Normalbetrieb

### Schließen

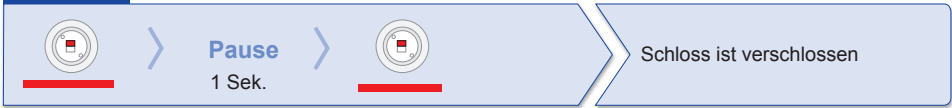

### Öffnen

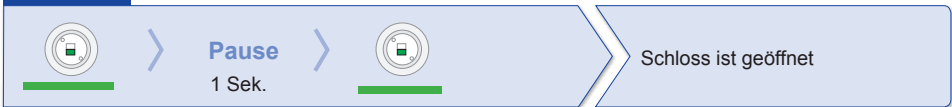

## Warnanzeigen beim Öffnen

### Batteriewarnung Transponder



## Warnanzeigen beim Schließen

### Unberechtigter Transponder



### Riegelendlage nicht erreicht



### Batteriewarnung Stufe 1 am Beispiel „Schließen“



### Batteriewarnung Stufe 2 am Beispiel „Öffnen“



**LEHMANN**<sup>®</sup>

www.lehmann-locks.com

**LEHMANN Vertriebsgesellschaft mbH & Co. KG**

Postfach / P.O.B 2620  
D - 32383 Minden

Telefon +49 (0) 571/505 99 - 0  
info@lehmann-locks.com