

## KURZANLEITUNG

### DIGITALES SMART HANDLE – DEMONTIERBARER DRÜCKER

Instruction leaflet for SmartHandle – Removable Handle ·  
Notice d'accompagnement pour Smart Handle – Béquilles  
démontables · Foglio di istruzioni SmartHandle – Maniglie  
smontabile · Bijsluiter Smart Handle – Klinken demonteerbar ·  
Folleto de instrucciones Smart Handle – Picaportes desmontable ·  
Håndbog SmartHandle – Trykkeren kan afmonteres · Handbok  
SmartHandle – Handtag demonterbar



## INHALTSVERZEICHNIS

1	Digitales Smart Handle – Demontierbarer Drücker
4	Zusätzlich benötigte Werkzeuge (nicht beiliegend).
4	Geänderte Montage beachten:
5	Instruction leaflet for SmartHandle – Removable Handle
5	Additional tools required (not included).
5	Note modified assembly:
6	Notice d'accompagnement pour Smart Handle – Béquilles démontables
6	Outils supplémentaires requis (non fournis).
6	Veuillez noter la différence de montage :
7	Foglio di istruzioni SmartHandle – Maniglie smontabile
7	Altri attrezzi necessari (non inclusi nella fornitura).
7	Note sulle variazioni alla procedura di montaggio:
8	Bijsluiter Smart Handle – Klinken demonteerbaar
8	Extra benodigd gereedschap (niet meegeleverd).
8	Let op de aangepaste montage:
9	Folleto de instrucciones Smart Handle – Picaportes desmontable
9	Herramientas adicionales necesarias (no incluidas).
9	Tener en cuenta el cambio en el montaje.
10	Håndbog SmartHandle – Trykkeren kan afmonteres
10	Yderligere påkrævede værktøjer (medfølger ikke).
10	Bemærk den ændrede montering:
11	Handbok SmartHandle – Handtag demonterbar
11	Ytterligare verktyg som behövs (medföljer ej).
11	Observera att monteringsättet har ändrats.

## ZUSÄTZLICH BENÖTIGTE WERKZEUGE (NICHT BEILIEGEND).

- Gabelschlüssel 19

### GEÄNDERTE MONTAGE BEACHTEN:

Im Unterschied zu den L-Drückern (rund gebogen) und U-Drückern ist es bei dieser Variante möglich, beide Drücker zu demontieren. Bei der Montage folgende zusätzliche Schritte durchführen:

1. Abdeckung auf den Außendrücker schieben.
2. Außendrücker in gewünschter Richtung horizontal in den Außenbeschlag bis zum Anschlag einstecken, je nachdem, ob es sich um eine DIN links oder DIN rechts Tür handelt.
3. Drückerverschluss aufstecken (Bild 1 und Bild 2)
4. Den Außendrücker festhalten und mit dem Gabelschlüssel den Drückerverschluss bis zum Anschlag ca. 75° nach rechts verdrehen (Bild 3 und Bild 4). Hierbei die beiden (runden) Markierungen auf dem Verschluss beachten. Bei nicht korrekter Montage ist es möglich, dass sich der Drücker wieder lösen kann.

BILD 1



BILD 2



Drückerverschluss offen

BILD 3

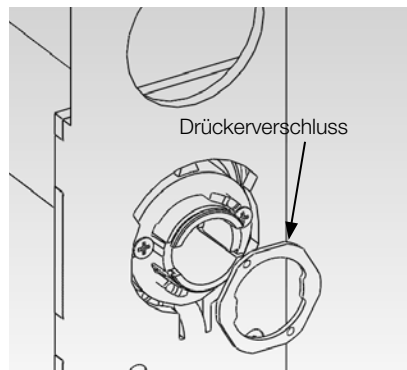
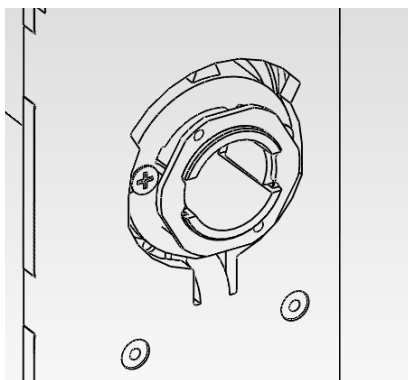
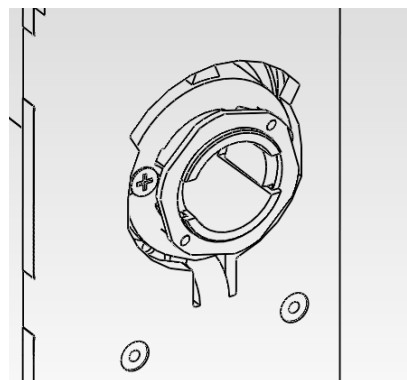

Drückerverschluss geschlossen

Unbedingt darauf achten, dass der Drückerverschluss nicht verkantet oder plastisch verformt wird. Der Drücker darf nach dem Verschluss kein Spiel in horizontaler Richtung aufweisen.

Alle weiteren Montageschritte sind in der beiliegenden Kurzanleitung beschrieben.

Achtung: Anders als in der Kurzanleitung beschrieben, müssen die Abdeckungen immer vor der Montage über die Drücker geschoben werden. Am Ende der Montage die Abdeckung vorsichtig durch die Öffnung des Covers schieben und dann in diesem verrasten.

Beim SmartHandle Scandinavian Oval den Außendrücker vor Montage der Adapterplatte montieren.

BILD 4

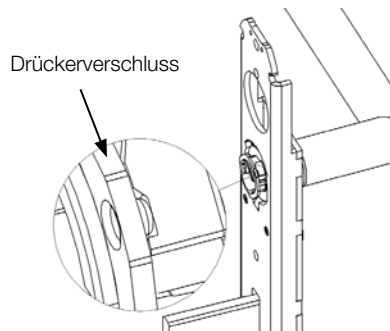

Korrekte Position des Drückerverschlusses im geschlossenen Zustand

## ADDITIONAL TOOLS REQUIRED (NOT INCLUDED).

- Open-ended spanner no. 19

### NOTE MODIFIED ASSEMBLY:

Unlike L-shaped handles (curved) and U-shaped handles, it is possible to detach both handles in this version. You need to carry out the following additional steps to fit the handle:

1. Push inlay onto the outside handle.
2. Insert outside handle horizontally into the outside fitting until it will go no further, placing it in the direction that you require, which depends on whether it is a DIN left-hand or right-hand door.
3. Place handle fastener piece into position (see Diagrams 1 and 2)
4. Hold the outside handle and use the spanner to rotate the fastener piece about 75° to the right until it fits into position (Diagrams 3 and 4). While doing so, note the position of the two (round) marks on the fastener. If you do not fit it correctly, the handle may come loose again.

DIAGRAMM 2

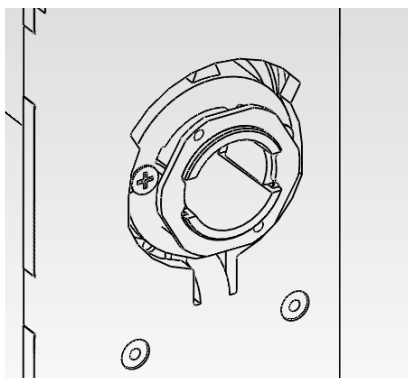

Handle fastener piece open

DIAGRAMM 1



DIAGRAMM 3



Handle fastener piece closed

Ensure you do not damage the edges or deform the shape in any way. Once fitted, the handle must not be loose when in its horizontal position.

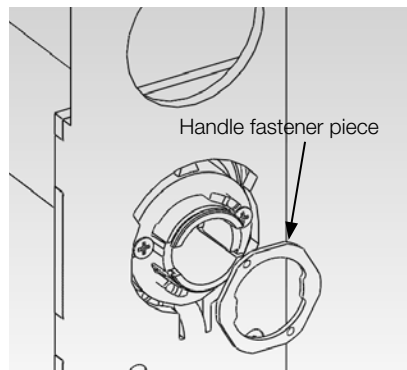
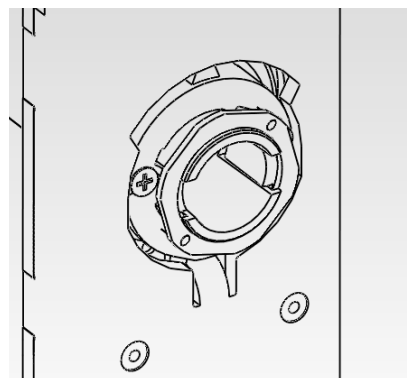
All other installation instructions are contained in the enclosed quick installation guide.

Important: the inlays must always be pushed over the handles before fitting, not as described in the quick installation guide. When completing installation, carefully push the inlay through the opening in the cover and then lock into position in the cover.

In conjunction with the SmartHandle Scandinavian Oval mount the outside lever before assembling the adapter plate.

DIAGRAMM 4

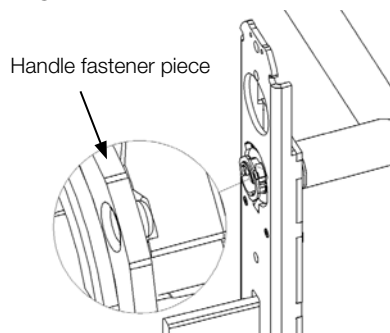

Correct position for the handle fastener piece when closed

## OUTILS SUPPLÉMENTAIRES REQUIS (NON FOURNIS).

- Clé plate de 19

### VEUILLEZ NOTER LA DIFFÉRENCE DE MONTAGE :

À la différence des béquilles en L (arrondies) et des béquilles en U, il est possible pour cette variante de démonter les deux béquilles. Lors du montage, veuillez exécuter les étapes supplémentaires suivantes :

1. Poussez le couvercle sur la béquille extérieure.
2. Insérez jusqu'en butée la béquille extérieure à l'horizontale dans le raccord extérieur dans le sens voulu, selon s'il s'agit d'une porte DIN ouvrant sur la droite ou la gauche.
3. Mettez la serrure à loquet en place (fig.1 et fig. 2).
4. Maintenez la béquille extérieure puis tournez la serrure à loquet à l'aide de la clé plate jusqu'en butée sur la droite à env. 75° (fig. 3 et fig. 4). Veuillez tenir compte à cet effet des deux marques (rondes) sur la serrure. Si le montage n'est pas réalisé correctement, il se peut que la béquille ne tienne pas.

FIG. 1

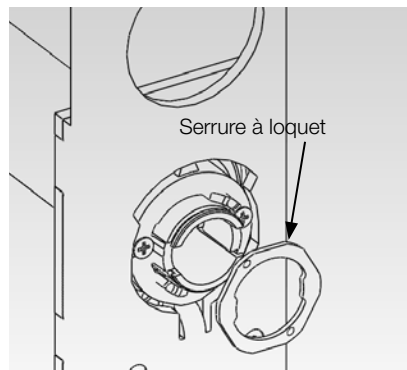
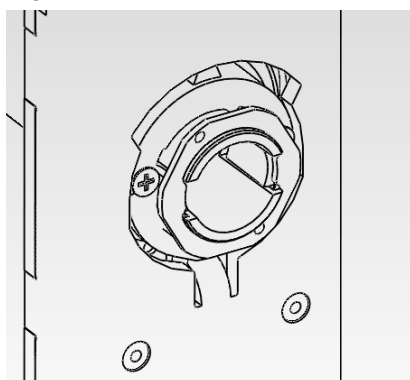
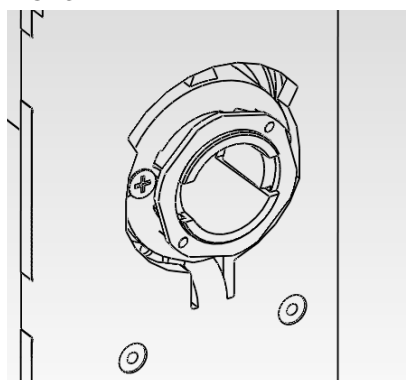

FIG. 2



Serrure à loquet ouverte

FIG. 3



Serrure à loquet fermée

Veillez impérativement à ce que la serrure à loquet soit bien alignée et qu'elle ne soit pas déformée. Une fois le couvercle en place, la béquille ne doit pas avoir de jeu à l'horizontale.

Toutes les autres étapes de montage sont décrites dans le manuel ci-joint.

Attention : contrairement à ce qui est dit dans le manuel, les couvercles doivent toujours être placés par dessus les béquilles avant le montage. Une fois le montage terminé, poussez délicatement le couvercle à travers l'ouverture du couvercle de protection pour le plaquer ensuite sur celui-ci.

Pour la SmartHandle pour oval scandinave, montez la béquille extérieure avant le montage de la plaque d'adaptation.

FIG. 4

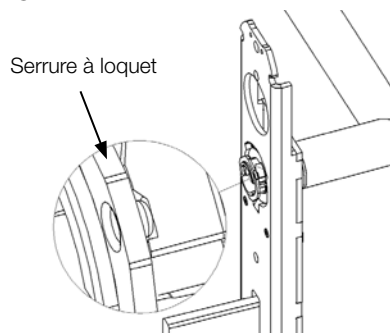

Position correcte de la serrure à loquet à l'état fermé

## ALTRI ATTREZZI NECESSARI (NON INCLUSI NELLA FORNITURA).

- Chiave fissa a forchetta 19

### NOTE SULLE VARIAZIONI ALLA PROCEDURA DI MONTAGGIO:

A differenza di quanto accade con le maniglie a L (rotonde e arcuate) e le maniglie a U, questa variante consente di smontare ambo le maniglie. In fase di montaggio, eseguire le operazioni integrative indicate di seguito:

1. Spingere la copertura sulla maniglia esterna.
2. Infilare la maniglia esterna orizzontalmente nella parte esterna della maniglia elettronica, in accordo alla direzione desiderata e fino all'arresto, a seconda che si tratti di una porta DIN sinistra o DIN destra.
3. Reinserire la chiusura della maniglia (Figura 1 e Figura 2).
4. Tenere ferma la maniglia esterna e ruotare la chiusura della stessa di ca. 75° a destra utilizzando la chiave fissa a forchetta, fino a bloccare in posizione (Figura 3 e Figura 4). A tale scopo, osservare tutte e due le tacche circolari

FIGURA 2

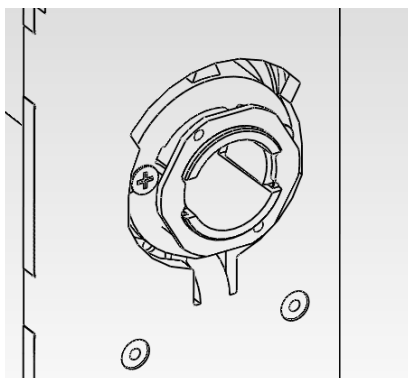

Chiusura della maniglia aperta

riportate sulla chiusura. Si noti che in caso di montaggio scorretto la maniglia potrebbe allentarsi nuovamente.

Assicurarsi in ogni caso che la chiusura della maniglia non sia inclinata o deformata plasticamente. A seguito della chiusura, verificare inoltre che la maniglia non presenti gioco in direzione orizzontale.

Tutte le altre operazioni di montaggio sono descritte nelle Istruzioni brevi fornite.

Avviso: a differenza di quanto descritto nelle Istruzioni brevi, le coperture devono essere spinte sulla maniglia sempre prima del montaggio. Al termine del montaggio, spingere con cautela la copertura attraverso l'apertura della cover e bloccare in posizione.

Per la Smart Handle Scandinavian Oval montare la maniglia esterna prima della placca di adattamento.

FIGURA 1



FIGURA 3



Chiusura della maniglia chiusa

FIGURA 4

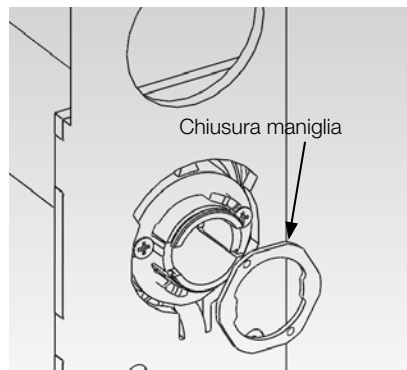
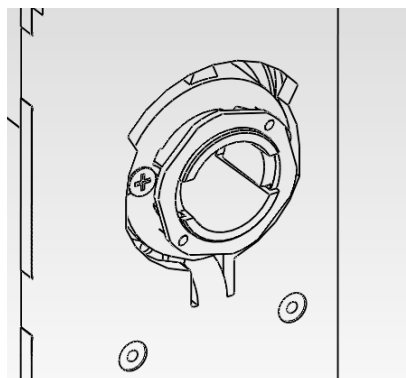
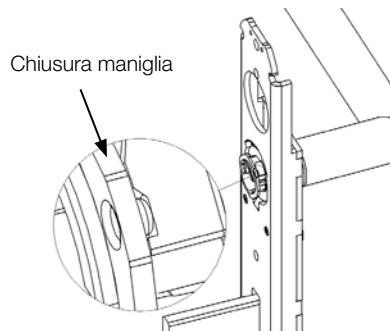

Posizione corretta della chiusura della maniglia quando chiusa

## EXTRA BENODIGD GEREEDSCHAP (NIET MEEGELEVERD).

- moersleutel 19

### LET OP DE AANGEPASTE MONTAGE:

Anders dan bij de L-klinken (rond gebogen) en U-klinken is het bij deze variant mogelijk om beide klinken te demonteren. Bij de montage moeten de volgende extra stappen uitgevoerd worden:

1. Afdekking op de buitenklink schuiven.
2. De buitenklink in de gewenste richting horizontaal tot aan de aanslag in het buitenbeslag steken, afhankelijk van het feit of het om een DIN-links of DIN-rechts deur gaat.
3. Afsluiting van de klink erop steken (afbeelding 1 en 2).
4. De buitenklink vasthouden en de afsluiting van de klink met de moersleutel tot aan de aanslag ca. 75° naar rechts draaien (afbeelding 3 en 4). Hierbij goed op de twee (ronde) markeringen op de afsluiting letten. Bij foutieve montage kan de klink weer los raken.

AFBEELDING 1

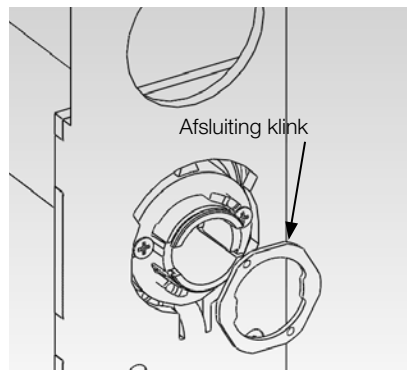

AFBEELDING 2

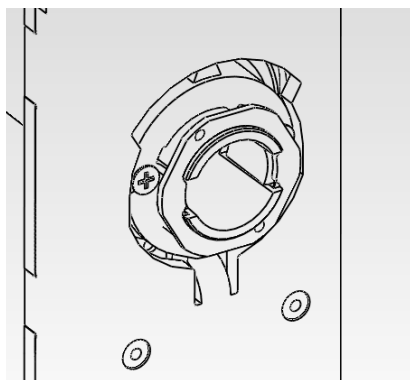

Afsluiting klink open

AFBEELDING 3

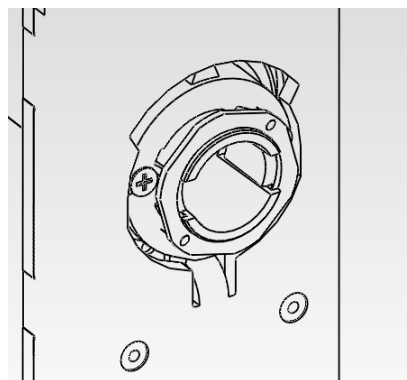

Afsluiting klink gesloten

Er bijzonder goed op letten dat de afsluiting van de klink niet vastloopt of plastisch vervormd wordt. De klink mag na het vastmaken geen horizontale speling hebben.

Alle verdere montagestappen zijn beschreven in de bijgaande korte instructie.

Let op: Anders dan in de korte instructie beschreven, moeten de afdekkingen altijd voor de montage over de klinken worden geschoven! Aan het einde van de montage de afdekking behoedzaam door de opening van de cover schuiven en er dan in laten inrasten.

In combinatie met de SmartHandle Scandinavisch ovaal monteer eerst de kruk aan de buitenzijde monteer daarna de buitenzijde adapterplaat.

AFBEELDING 4

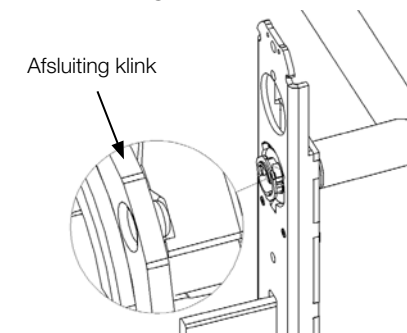

Correcte positie van de afsluiting van de klink in gesloten toestand



## HERRAMIENTAS ADICIONALES NECESARIAS (NO INCLUIDAS).

- llave de boca 19

### TENER EN CUENTA EL CAMBIO EN EL MONTAJE.

A diferencia de los picaportes en forma de L (redondeada) y los picaportes en forma de U, en esta variante es posible desmontar ambos picaportes. Al realizar el montaje, seguir estos pasos adicionales:

1. Deslizar la tapa sobre el picaporte exterior.
2. Introducir hasta el tope en el herraje exterior el picaporte exterior en la dirección horizontal deseada, en función de si se trata de una puerta DIN izquierda o DIN derecha.
3. Colocar el cierre del picaporte (Fig. 1 y Fig. 2)
4. Sujetar el picaporte exterior y girar con la llave de boca aprox. 75° a la derecha el cierre del picaporte hasta el tope (Fig. 3 y Fig. 4). Para ello, tener en cuenta las dos marcas (redondeadas) que hay en el cierre. En caso de un montaje incorrecto, es posible que el picaporte pueda volver a soltarse.

FIG. 1

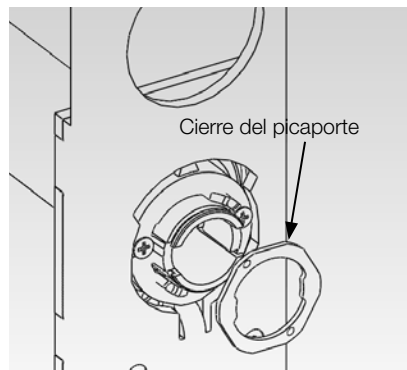
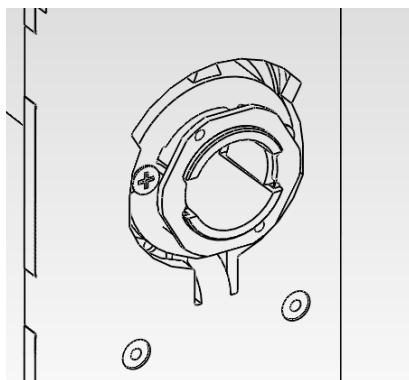
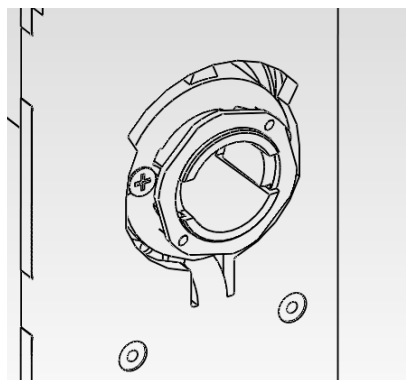

FIG. 2



Cierre del picaporte abierto

FIG. 3



Cierre del picaporte cerrado

Es imprescindible prestar atención a que el cierre del picaporte no esté inclinado ni presente deformaciones plásticas. Después del cierre, el picaporte no debe tener ninguna holgura en dirección horizontal.

Todos los demás pasos de montaje se describen en la guía rápida adjunta.

Advertencia: a diferencia de lo que se describe en la guía rápida, las tapas se deben deslizar por los picaportes siempre antes del montaje. Al final del montaje, se debe pasar con cuidado la tapa por la abertura de la placa y a continuación encajarla en ella.

En la instalación del SmartHandle Scadinavian Oval se debe montar primero la manilla exterior y después la placa adaptadora.

FIG. 4

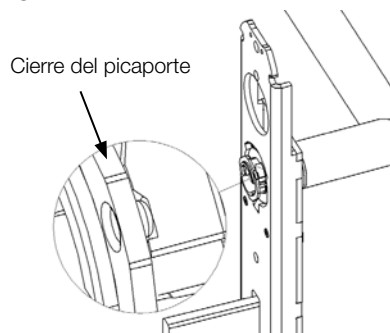

Posición correcta del cierre del picaporte cuando está cerrado

## YDERLIGERE PÅKRÆVEDE VÆRKTØJER (MEDFØLGER IKKE).

- Gaffelnøgle 19

### BEMÆRK DEN ÆNDREDE MONTERING:

Til forskel fra L-trykkere (bøjet rundt) og U-trykkere er det for denne variant muligt, at afmontere begge trykkere. Ved monteringen skal følgende trin udføres:

1. Før afdækningen på ydertrykkeren.
2. Stik ydertrykkeren horisontalt ind i yderbeslaget i den ønskede retning indtil anslag, alt efter om det drejer sig om en DIN venstre eller DIN højre dør.
3. Sæt trykkerlåsen på (billede 1 og billede 2)
4. Hold ydertrykkeren fast og drej trykkerlåsen med gaffelnøglen indtil anslag, ca. 75° mod højre (billede 3 og billede 4). Vær i den forbindelse opmærksom på begge (runde) markeringer på låsen. Ved ikke korrekt montering er der risiko for, at trykkeren kan løsne sig igen.

BILLEDE 1

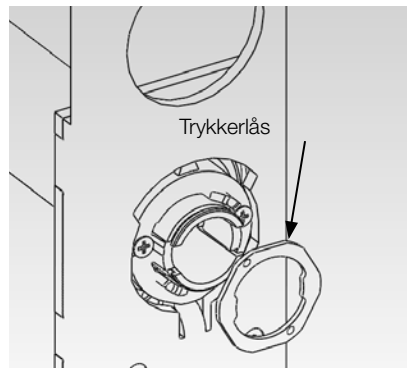

BILLEDE 2

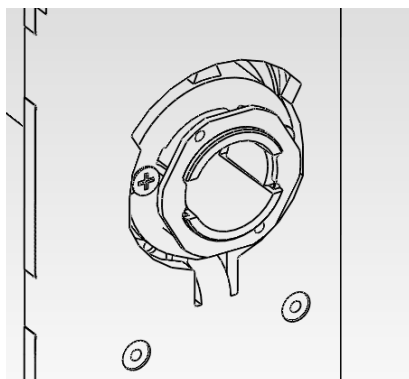

Åbn trykkerlås

BILLEDE 3

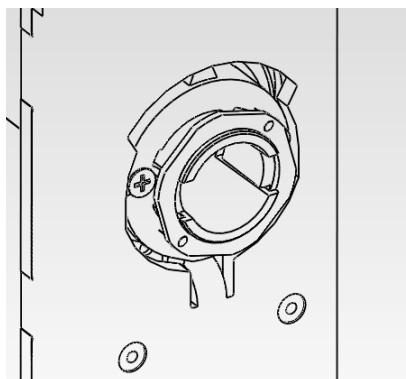

Trykkerlås lukket

Vær sikker på, at trykkerlåsen ikke får kanter eller mister sin form. Trykkeren må ikke have spillerum i horisontal retning efter at den er låst fast.

Alle yderligere monteringstrin står beskrevet i den medfølgende quick-guide.

Bemærk: Selv om det står beskrevet anderledes i quick-guiden, skal afdækningerne altid skubbes over trykkeren inden montering. Ved monterings afslutning skal afdækningen skubbes forsigtigt igennem dækslets åbning og klikke på plads.

I forbindelse med skandinavisk SmartHandle, monteres udvendigt greb for adapter pladen monteres.

BILLEDE 4

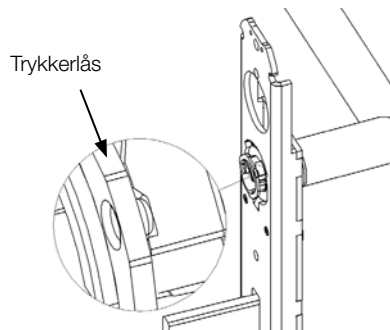

Korrekt position for trykkerlås i lukket tilstand

## YTTERLIGARE VERKTYG SOM BEHÖVS (MEDFÖLJER EJ).

- U-nyckel 19

### OBSERVERA ATT MONTERINGSSÄTTET HAR ÄNDRATS.

Till skillnad från L-handtag (runda, böjda) och U-handtag går det att demontera båda handtagen på denna variant. Följande extra arbetsmoment ska utföras vid montering:

1. Skjut locket på ytterhandtaget.
2. Stick in ytterhandtaget vågrätt i önskad riktning så långt det går i ytterbeslaget, beroende på om dörren är DIN vänster eller DIN höger.
3. Sätt fast handtagets lock (bild 1 och bild 2)
4. Håll fast ytterhandtaget och vrid handtagets lock med u-nyckeln så långt det går (ca 75°) till höger (bild 3 och bild 4). Beakta de båda (runda) markeringarna på locket. Om monteringen sker felaktigt kan det hända att handtaget lossnar.

BILD 1



BILD 2



Handtagets lock är öppet

BILD 3

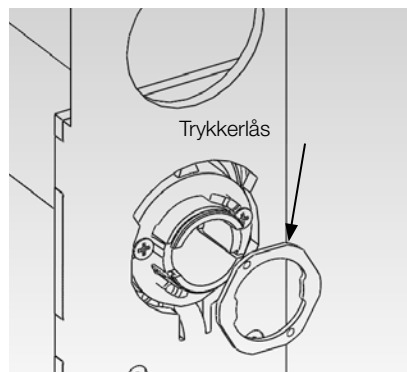
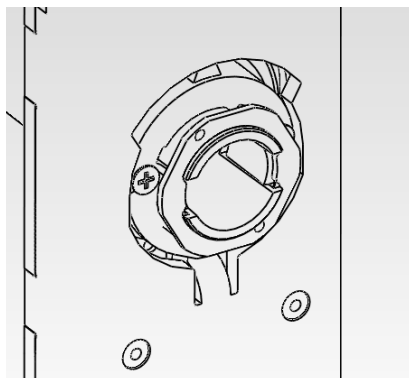
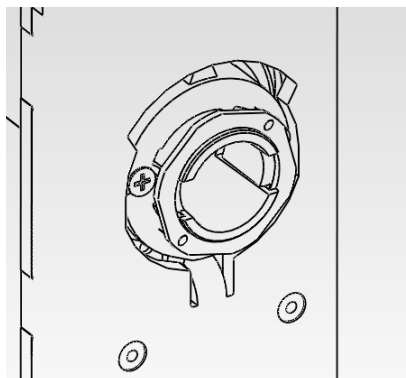

Handtagets lock är stängt

Se alltid till att handtagets lock inte hamnar snett eller deformeras plastiskt. Handtaget får inte ha något spel i horisontell riktning efter stängning.

Övriga monteringssteg finns i medföljande kortfattade bruksanvisning.

Observera: I motsats till vad som står i den kortfattade bruksanvisningen måste locken alltid skjutas på handtagen före montering. Vid slutet av monteringen ska du försiktigt sticka in locket genom öppningen på kåpan och haka i det.

Vid montering av SmartHandle Scandinavisk Oval, montera först den yttre handtag innan montering av adapterplåt.

BILD 4

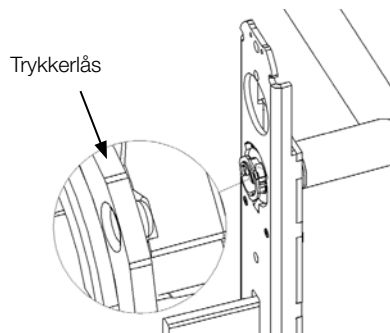

Korrekt position för handtagets lock i stängt läge

COMPANY HEADQUARTERS  
SimonsVoss Technologies AG  
Feringastrasse 4  
85774 Unterföhring  
Germany  
Tel. +49 89 992280  
www.simons-voss.com

ÖSTERREICH  
SimonsVoss Technologies AG  
Kärntner Ring 5-7  
1010 Wien  
Tel. +43 1 20511601146

SCHWEIZ  
Simons Voss Technologies AG  
Dreikönigstrasse 31a  
8002 Zürich  
Tel. +41 44 2083241

ITALY  
SimonsVoss Technologies AG  
Via Torino, 2  
Milano 20123  
Tel. +39 02 72546763

FRANCE  
SimonsVoss Technologies SAS  
Immeuble „Les Portes des Paris“  
1/3 Rue du Rempart  
93160 Noisy le Grand  
Tél. +33 1 48151480

SPAIN + PORTUGAL  
Erkoch Ibérica SL  
Avda. Lehendakari Aguirre 38-40  
48014 Bilbao  
Tel. +34 94 4124900

UNITED KINGDOM  
SimonsVoss Technologies Ltd.  
1200 Century Way  
Thorpe Park • Colton  
Leeds • LS15 8ZA  
Phone +44 113 2515036

BENELUX  
SimonsVoss Technologies bv  
Evert van de Beekstraat 310  
1118 CX Schiphol  
Tel. +31 20 6541882

NORDISKA LÄNDER  
SimonsVoss Technologies AG  
Ostermalmstorg 1  
Stockholm 114 42  
Sverige  
Tel. +46 850 25 66 63

MIDDLE EAST  
SimonsVoss Technologies  
(Middle East) FZE  
P.O.Box 184220  
Dubai  
UAE  
Phone +971 4 2274851

ASIA  
SimonsVoss  
SecurityTechnologies  
(Asia) Pte. Ltd.  
151 Lorong Chuan  
New Tech Park #05-02  
Lobby B  
Singapore 556741  
Phone +65 62277318

© SimonsVoss Technologies AG

SimonsVoss Technologies GmbH  
Feringastr. 4  
85774 Unterföhring  
Germany



This product fulfills essential requirements of CE-Conformity.  
The declaration of conformity can be found at  
[www.simonsvoss.com](http://www.simonsvoss.com)

**SimonsVoss**  
technologies