

Bedienungsanleitung

E-HS SV

E-ZV SV

IE-G/SR

BURG[®]
electronic • controls

powered by
Simons  **Voss**
technologies



E — Serie SV

Inhaltsverzeichnis

Einleitung	1
Lieferumfang	2
Bestimmungsgemäße Verwendung	3
Funktionsbeschreibung E-HS SV / E-ZV SV	4- 6
Montage	7- 8
Funktionsbeschreibung IE-G/SR	9-13
Montage	14
Programmierung	17
Funktionsbeschreibung E-HS SV; E-ZV SV; IE-G/SR	
Batteriewarnung	18
Batteriewechsel	19-20
Transponder Funktionsbeschreibung	21-22
Batteriewechsel Transponder	23
Technische Daten E-HS SV; E-ZV SV	24
Technische Daten IE-G/SR	25
Notöffnung	26

Einleitung

Diese Produkte aus dem Hause BURG stehen für höchste Qualität und Funktionalität. Erfahrungen in der Mechanik kombiniert mit der Elektronik aus dem Hause SimonsVoss Technologies AG, dem führenden Unternehmen für elektronische Schließsysteme.

In dieser Bedienungsanleitung erfahren Sie, welche Eigenschaften und Einsatzmöglichkeiten die IE-Serie hat. Außerdem wird Ihnen erklärt, wie Sie die Produkte der IE-Serie installieren, bedienen und programmieren können.

Lieferumfang

E-HS SV ; E-ZV SV

- (1) Elektronisches Hebelschloss
- (2) Hauptelektronik inkl. Batterien
- (3) Befestigungsmaterial und Dichtung



IE-G/SR

- (1) IE-Griff/SR
- (2) Hauptelektronik inkl. Batterien
- (3) Befestigungsmaterial ; Dichtungen und Abdeckkappen

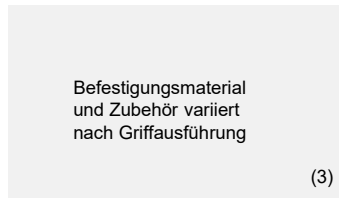
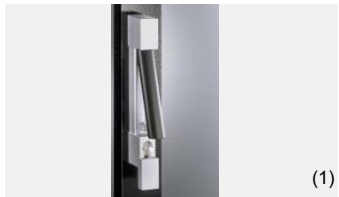

Bestimmungsgemäße Verwendung der E-Serie

Die E-Serie ist nach dem neuesten Stand der Technik und den anerkannten sicherheitstechnischen Regeln konstruiert. Der Griff dient ausschließlich zum Öffnen bzw. Verschließen von nicht begehbaren Stahlmöbeln und Schränken.

Jeder darüber hinausgehende Gebrauch gilt als nicht bestimmungsgemäß. Für hieraus resultierende Schäden haftet der Hersteller nicht. Das Risiko hierfür trägt der Verwender.

Zur bestimmungsgemäßen Verwendung gehört auch das Beachten der Bedienungsanleitung.

Neben der Bedienungsanleitung müssen die allgemein gültigen gesetzlichen sonstigen verbindlichen Regelungen zur Unfallverhütung und zum Umweltschutz beachtet werden.

Die E-Serie darf ausschließlich von einer Elektrofachkraft gemäß den elektrotechnischen Regeln und den in dieser Anleitung aufgeführten Hinweisen montiert und angeschlossen werden.

Achtung!!! Montieren Sie das Schloß mit geöffneter Schranktür!!! Überprüfen Sie die Funktionalität mit geöffneter Schranktür!!! Schranktür bei Montage und Erprobung nicht schließen!!!

Bestimmungsgemäße Verwendung der E-Serie

Achtung!!!

Die E-Serie wird in einem sogenannten Nullmodus ausgeliefert! Der Nullmodus bedeutet, dass die E-Serie jederzeit mit einem genullten Transponder von Dritten geöffnet werden kann.

Aufhebung des Nullmodus:

Sie müssen das E-HS SV ; E-ZV SV; IE-G/SR und den Transponder programmieren, damit eine Öffnung von Dritten ausgeschlossen werden kann. Durch den Programmiervorgang heben Sie den Nullmodus automatisch auf (siehe Programmierung auf Seite 17).

Achtung: Geändertes Batteriemanagement.

Siehe hierzu Kapitel Batteriewarnung auf Seite 18.

Funktionsbeschreibung E-HS SV / E-ZV SV

Das Hebelschloss E-HS SV und der Zentralverschluss E-ZV SV der E-Serie werden zum Öffnen und Verschließen von Industrieschränken (Schalt-, Steuer-, Maschinenschrank), Schubladen, Werkzeugboxen, Fächer, etc. eingesetzt. Sie sind konzipiert für die Anwendung im Innenbereich.

Das E-HS SV / E-ZV SV der E-Serie ist ein Verschließmechanismus, der statt eines Schließzylinders eine Elektronik mit Aktor besitzt. Er wurde für die standardisierten Einbauöffnungen konstruiert, so dass ein nachträglicher Einbau in einen bereits vorhandenen Schrank, Schubladen, ..., problemlos möglich ist. Außerdem sind sie voll integrierbar in ein bestehendes Netzwerk einer IT-Sicherheitsanlage oder eines Zutrittskontrollsystems (Zeitzonesteuerung).

Die wesentlichen Vorteile

- Kleine Bauweise, dadurch kein zusätzlicher Platz oder Einbautiefe im Schrank nötig
- Ohne Verkabelung über Türanschlag (Stand-Alone-Lösung)
- Integrierbar in ein Netzwerksystem
- Transpondertechnologie
- Optimierte Haptik
- Geringer Montageaufwand
- Abhörsicherer Datentransfer
- Verlorene Transponder werden einfach für das System gesperrt
- Alle Zutritte werden protokolliert und können im Bedarfsfall ausgewertet werden (Plus bzw. ZK Version)
- Frei programmierbar

Funktionsbeschreibung E-HS SV / E-ZV SV

Der Schrankverschluß kann in folgenden Varianten eingesetzt werden:

-Einzelgerät

Der Spind hat eine Tür, die mit dem E-HS SV / E-ZV SV verschlossen ist.

-Spind mit zwei Türen

Der Spind hat zwei Türen, die jeweils mit einem Hebelschloss der E-Serie verschlossen sind.

Funktionsbeschreibung E-HS SV / E-ZV SV

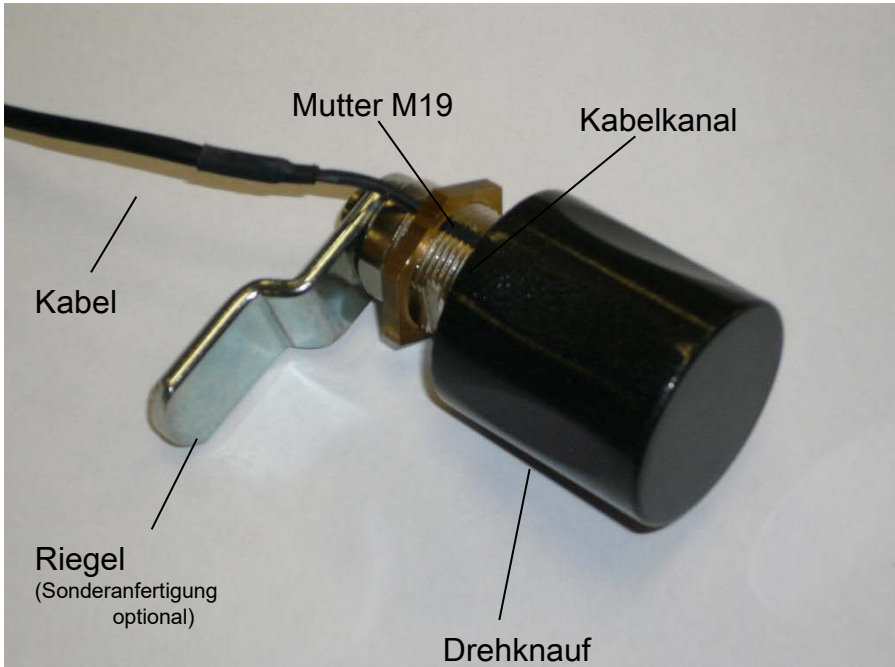

Reihenfolge für das Öffnen und Schließen eines Spindes:

1. Transponder betätigen (auf den blauen Punkt drücken)
2. Ein akustisches Signal ertönt
3. Drehknauf betätigen (drehen) innerhalb von 6 Sekunden
4. Tür ist entriegelt und kann geöffnet werden. Nach 6 Sekunden ertönt ein Signalton, jetzt kann nur noch durch erneutes Betätigen ver- /bzw. entriegelt werden
5. Für das Schließen betätigen Sie den Transponder erneut und drehen Sie den Drehknauf in Verschlussrichtung
6. Tür ist verriegelt

Montage E-HS SV / E-ZV SV

Zur Montage benötigen Sie einen Gabelschlüssel (SW22)

Achtung!!! Montieren Sie den E-HS SV / E-ZV SV mit geöffneter Schranktür!!! Überprüfen Sie die Funktionalität mit geöffneter Schranktür!!! Schranktür bei Montage und Erprobung nicht schließen!!!

Montieren Sie das E-HS SV oder den E-ZV SV wie folgt:

Bereiten Sie die Einbauposition vor, indem Sie die Durchbrüche gemäß folgender Zeichnung (siehe Bild 1) dort einbringen (falls nicht schon vorhanden, da Standardlochung)

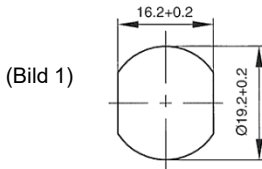

Einbaulochung

1. Stecken Sie das E-HS SV oder den E-ZV SV durch die Einbaulochung 16 x 19 mm bis zum Ende. Achten Sie darauf, das Kabel nicht zu beschädigen.
Bei der Montage des E-HS SV mit einem sehr großen Schwenkriegel kann es erforderlich sein diesen vor der Montage zu demontieren.
2. Legen Sie das Kabel in den Kabelkanal am Stator und stecken Sie die M19 Mutter über dieses.
3. Schrauben Sie nun die Mutter M 19 auf den Stator bis zum Ende und drehen Sie die Mutter fest. Das Schloss darf sich jetzt nicht mehr bewegen
4. Schließen Sie das Zylinderkabel an die Empfängerelektronik an (Steckverbindung).

Achtung!!! Achten Sie darauf das Kabel nicht zu beschädigen

Montage E-HS SV / E-ZV SV

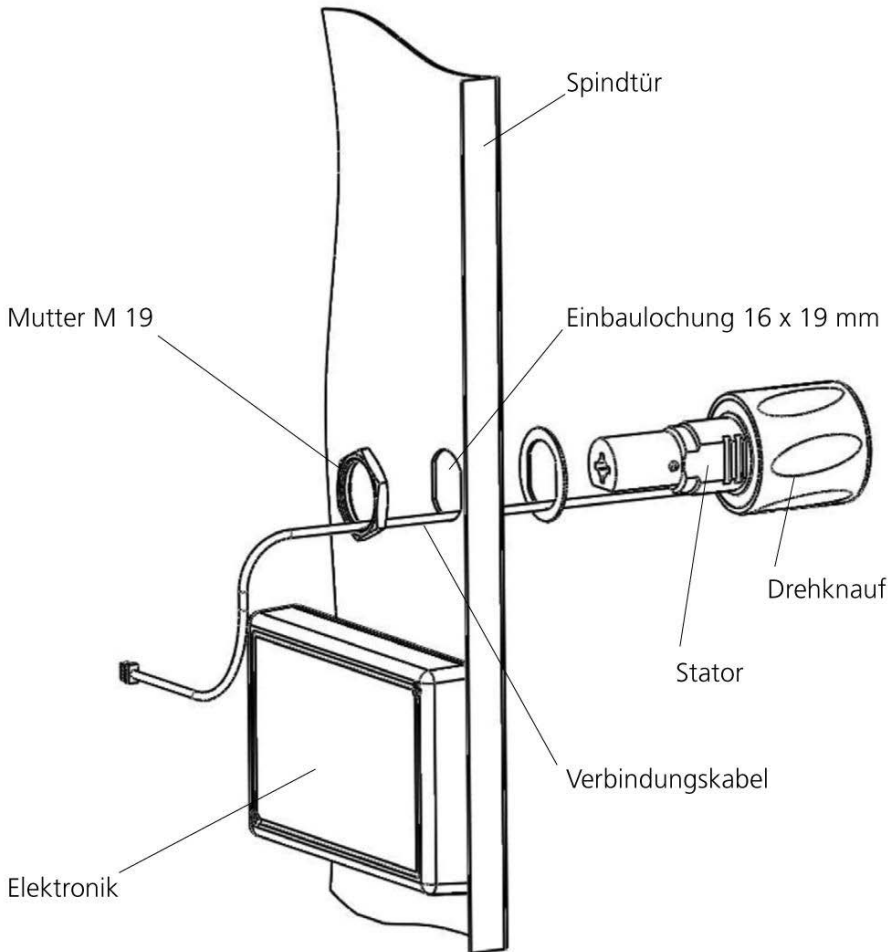

Funktionsbeschreibung IE-G/SR

Der Schaltschrankgriff IE-G/SR der E-Serie wird zum Verschließen von Industrieschränken (Schalt-, Steuer-, Maschinenschrank) eingesetzt. Er ist konzipiert für die Anwendung im Innenbereich.

Der IE-G/SR Griff der E-Serie ist ein Verschließmechanismus, der statt eines Schließzylinders eine Elektronik mit Hubmagneten besitzt. Er wurde für die standardisierten Einbauöffnungen konstruiert, so dass ein nachträglicher Einbau in einen bereits vorhandenen Schrank problemlos möglich ist. Außerdem ist er voll integrierbar in ein bestehendes Netzwerk einer IT-Sicherheitsanlage oder eines Zutrittskontrollsystems (Zeitzonesteuerung)

Die wesentlichen Vorteile

- Kleine Bauweise, dadurch kein zusätzlicher Platz oder Einbautiefe im Schrank nötig
- Ohne Verkabelung über Türanschlag(Stand-Alone-Lösung)
- Integrierbar in ein Netzwerksystem
- Transpondertechnologie
- Optimierte Haptik
- Geringer Montageaufwand
- Abhörsicherer Datentransfer
- Verlorene Transponder werden einfach für das System gesperrt
- Alle Zutritte werden protokolliert und können im Bedarfsfall ausgewertet werden (Plus bzw. ZK Version)
- Frei programmierbar

Funktionsbeschreibung IE-G

Der Schaltschrankgriff der E-Serie kann in folgenden Varianten eingesetzt werden:

-Einzelgerät

Der Schaltschrank hat eine Tür, die mit dem IE-G/SR verschlossen ist.

-Zwei Schaltschrankgriffe in einem Schrank

Der Schaltschrank hat zwei Türen (vorne und hinten), die jeweils mit einem Schaltschrankgriff der E-Serie verschlossen sind.

Funktionsbeschreibung IE-G/SR

1. Hebel = Hebel zur Öffnung und Verschließung des Schaltschranks
2. Druckknopf = Lösen des Hebels nach Betätigung des Transponders
3. Schiebekappe = Schutz des Druckknopfes

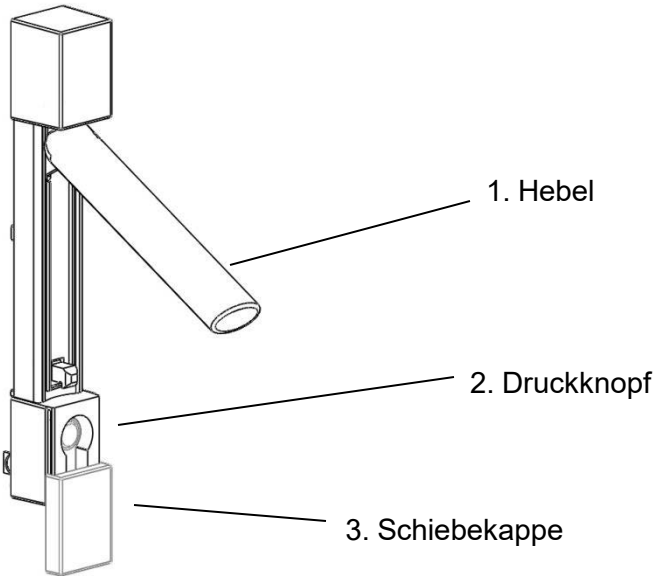

Reihenfolge für die Öffnung einer Schaltschranktür:

1. Schiebekappe(3) herunter schieben
2. Transponder betätigen (auf den blauen Punkt drücken)
3. Ein akustisches Signal ertönt
4. Druckknopf (2) betätigen (innerhalb von 6 Sekunden)
5. Hebel springt aus der Sicherung
6. Hebel (1) noch oben drücken und ziehen
7. Tür ist entriegelt und geöffnet

Funktionsbeschreibung IE-G/SR

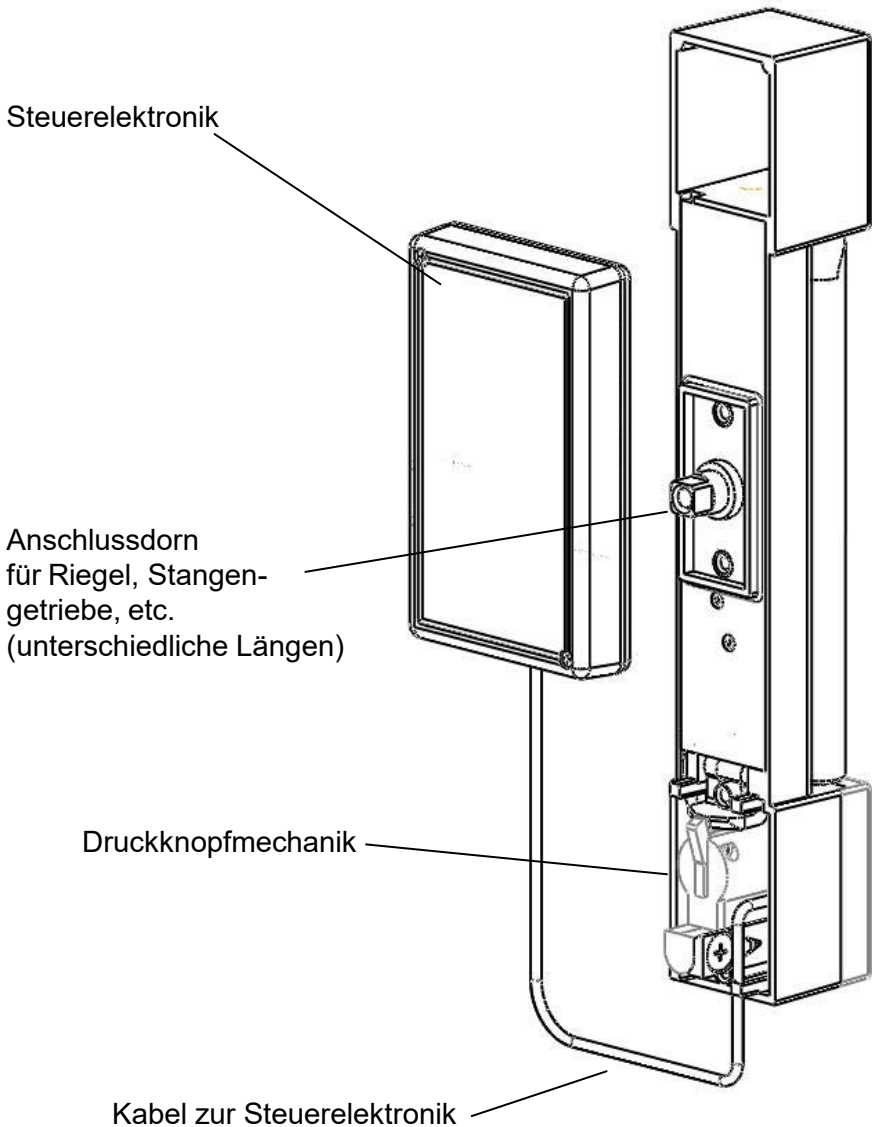

Montage

Zur Montage benötigen Sie einen Kreuzschlitzschraubendreher.

**Achtung!!! Montieren Sie den Griff mit geöffneter Schranktür!!!
 Überprüfen Sie die Funktionalität mit geöffneter Schranktür!!!
 Schranktür bei Montage und Erprobung nicht schließen!!!**

Montieren Sie den Schaltschrankgriff wie folgt:

Bereiten Sie die Schranktür vor, indem Sie die Durchbrüche gemäß folgender Bohrschablone (siehe Bild) in die Tür einbringen (falls nicht schon vorhanden, da Standardlochung).

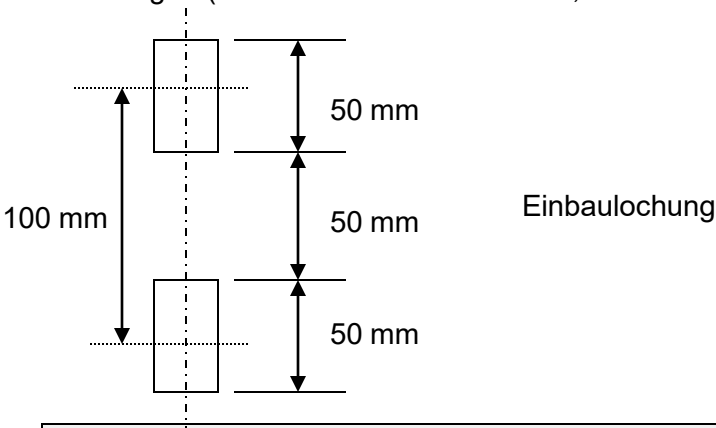

1. Bitte zuerst den „O-Ring“ auf die (siehe Zeichnungen Seite 15;16) Erhebung des Anschlussdornes des IE-G/SR ziehen
2. Führen Sie dann von außen den Schaltschrankgriff in die Einbaulochung (siehe Explosionszeichnung)
3. Stecken Sie nun den Dorn in das vorhandene Stangengetriebe
4. Stecken sie nun die Dichtung (wie auf der Explosionszeichnung dargestellt (1)) auf den IE-G/SR. Danach die Abdeckkappen.
5. Dann müssen Sie nur noch die 4 Schrauben festziehen

Montage für Riegelbefestigung und Rundgestänge (ohne Abbildung) mit langem Dorn

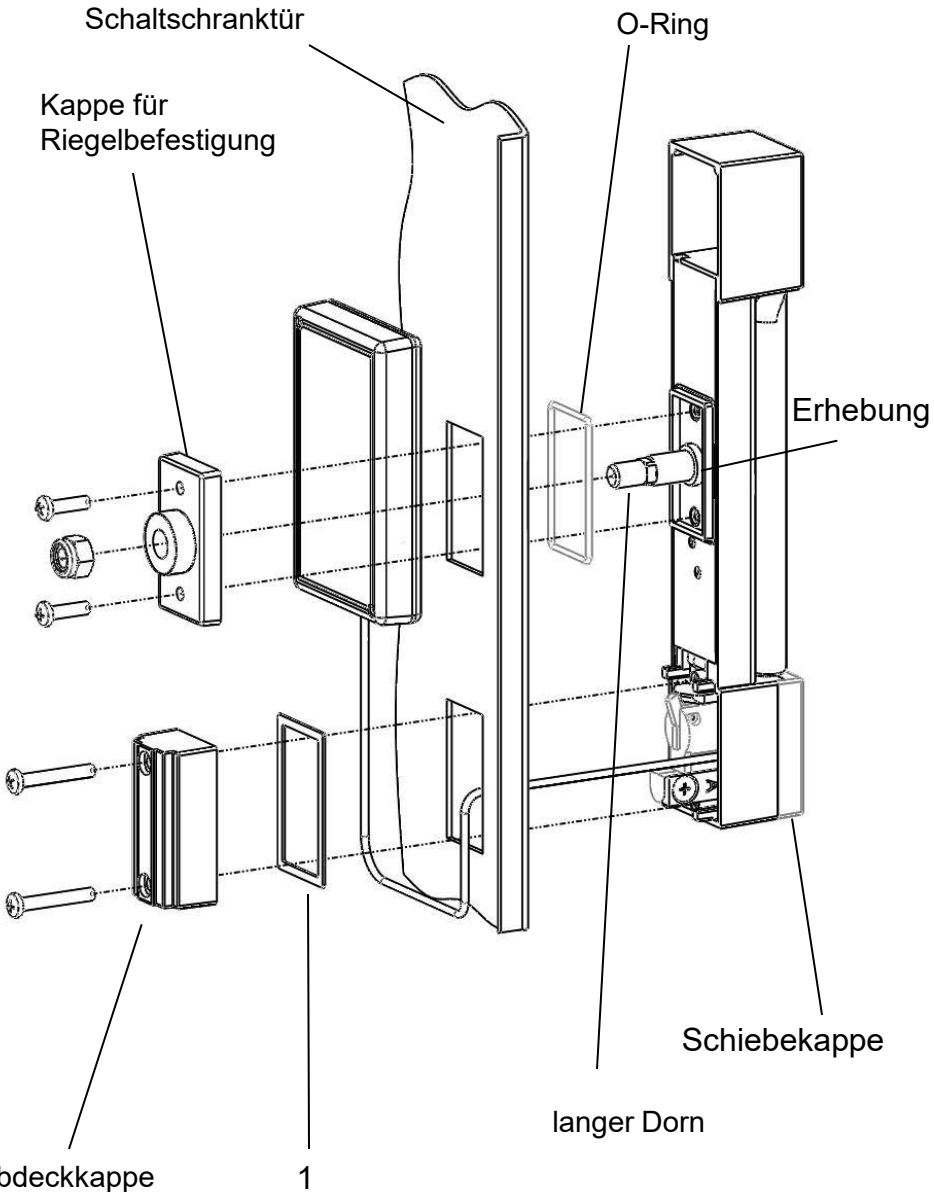

Montage mit Flachgestänge (kurzer Dorn)

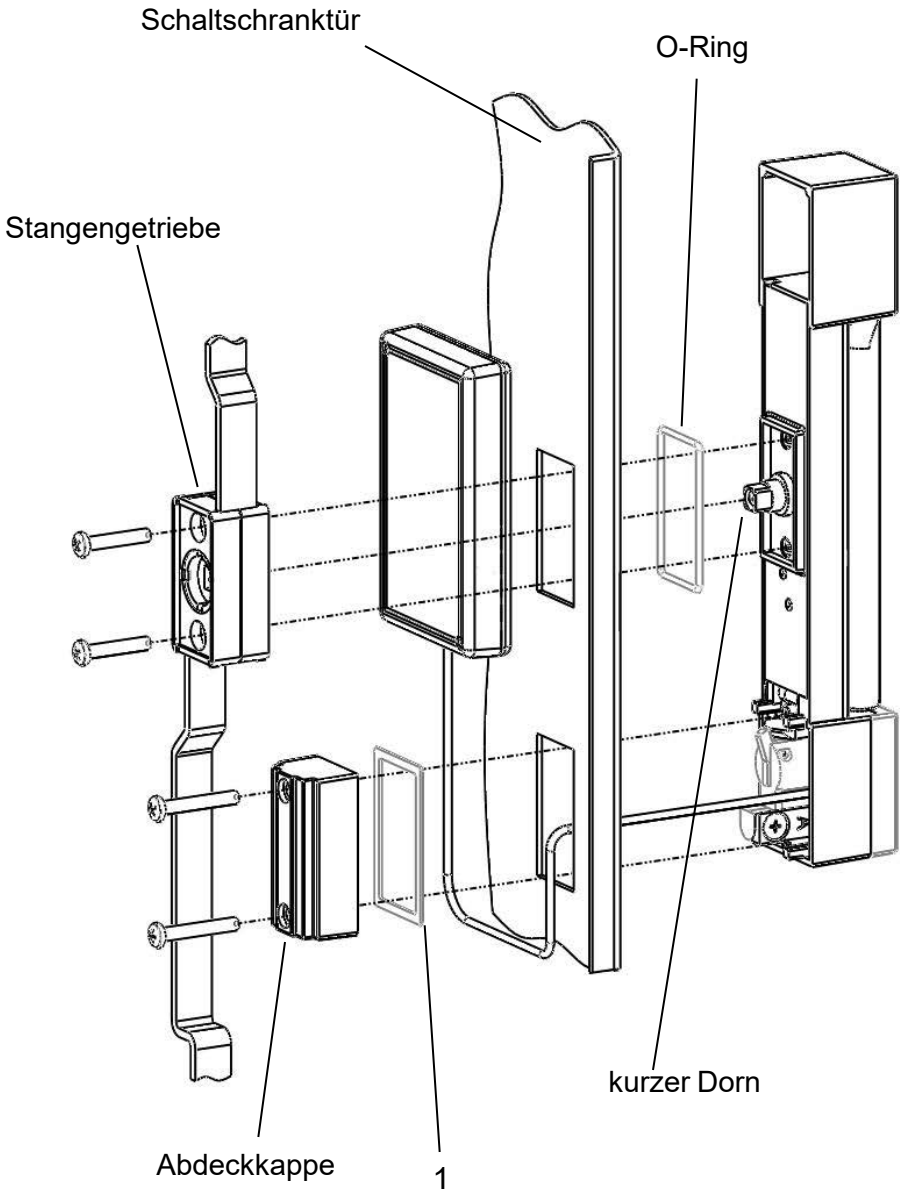

Programmierung

E-HS SV; E-ZV SV; IE-G/SR

Um die neuen Hebelschlösser bzw. Schaltschrankgriffe programmieren zu können, müssen diese im Schließplan angelegt werden.

Wählen Sie bitte hierzu als Typ „Smart Relais“ aus. Alle anderen Konfigurationseinstellungen wie von der Software ausgewählt übernehmen und nicht ändern.

Die Funktionen Overlay-Modus, Flip-Flop, Repeater, Zeitumschaltung und Omron/Wiegand-Schnittstellen stehen nicht zur Verfügung. Diese bitte nicht konfigurieren, weil es dann zu Fehlfunktionen kommen kann.

Weitere Informationen finden Sie in den Handbüchern „Smart Relais“ und „LSM 3.x“ der Firma SimonsVoss.

Funktionsbeschreibung

E-HS SV; E-ZV SV; IE-G/SR

Batteriewarnung

Beim E-HS SV; E-ZV SV; IE-G/SR :

Warnstufe Hauptbatterie

Leert sich die Hauptbatterie der Steuerelektronik, sind nach Betätigung des Transponders mehrere kurze, schnell aufeinanderfolgende Signaltöne zu hören. Das Einkuppeln des Aktors ist dann um ca. 10 Sekunden verzögert. Die Batterien müssen dann kurzfristig ausgetauscht werden.

Die Warnung wird nach jeder weiteren Betätigungen wiederholt. Wird diese Warnung weiterhin ignoriert, kann die Tür noch bis zu 200 Mal begangen werden.

Funktionsbeschreibung

E-HS SV; E-ZV SV; IE-G/SR

Batteriewechsel

Das Auswechseln der Batterien darf nur vom Fachpersonal durchgeführt werden. Es dürfen nur Batterien verwendet werden, die den werksseitig eingesetzten Batterien entsprechen.

1. Öffnen Sie das Kunststoffgehäuse der Hauptelektronik mit einem Kreuzschraubendreher.

In diesem Gehäuse befinden sich Elektronik und Batterien.

Für Programmiervorgänge ist hier auch die LED zu sehen.

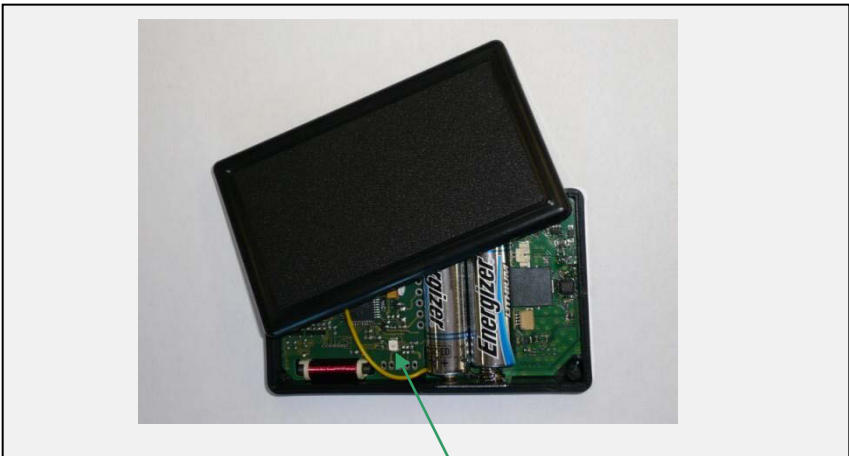

LED

Erneuern Sie immer beide Batterien!!!

Funktionsbeschreibung

E-HS SV; E-ZV SV; IE-G/SR

Batteriewechsel

2. Wechseln Sie die Batterien.
Achten Sie darauf kein Kabel einzuklemmen.
3. Schließen Sie das Gehäuse und verschrauben Sie dieses.
Achten Sie darauf das die Minuspole der Batterien immer auf den Spiralfederkontakten liegen.

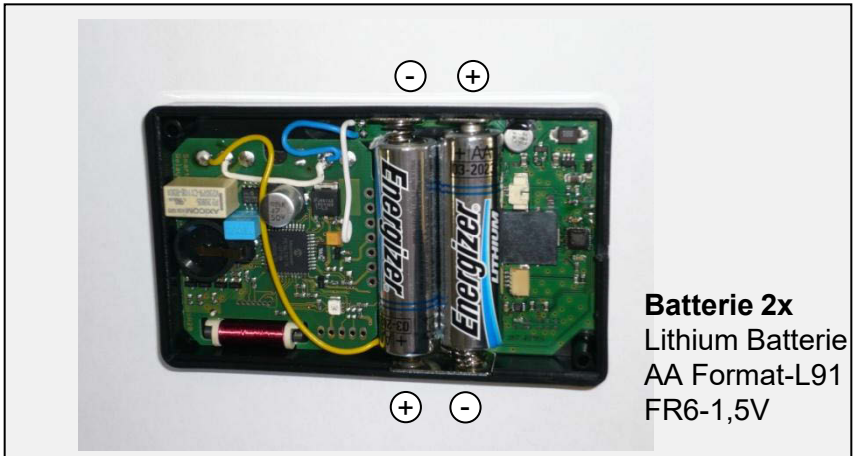

Elektronik

Ein Vertauschen der Polarität kann zu Beschädigungen des Schließsystems führen. Die in diesem Gerät verwendeten Batterien können bei Fehlbehandlung eine Feuer- oder Verbrennungsgefahr darstellen. Nicht aufladen, öffnen, über 100° C erhitzen oder verbrennen. Batterien nur gegen werkseitig eingesetzte Batterien austauschen.

Funktionsbeschreibung Transponder

Der Transponder 3064 ist ein digitaler Schlüssel, der mit der Software von SimonsVoss Technologies AG programmiert wird und berührungslos über Funk arbeitet. Er ersetzt nicht nur den mechanischen Schlüssel, sondern übernimmt auch die Funktion von Ausweiskarten. Einfach per Knopfdruck wird eine verschlüsselte Kommunikation zwischen Transponder und Steuerelektronik durchgeführt.

Alle Funktionen werden mit einem einfachen Knopfdruck ausgelöst. Beim Öffnen und Schließen von Türen, Stahlschränke,..., beim Bezahlen von Kantinenabrechnungen, sowie dem Erfassen von Arbeitszeiten am Terminal oder dem Zugang zu PC-Netzwerken und der Aktivierung von Alarmanlagen.

Geht ein Transponder verloren, wird er einfach gesperrt, ohne dass ein einziges E-HS SV; E-ZV SV; IE-G/SR ausgewechselt werden muss.

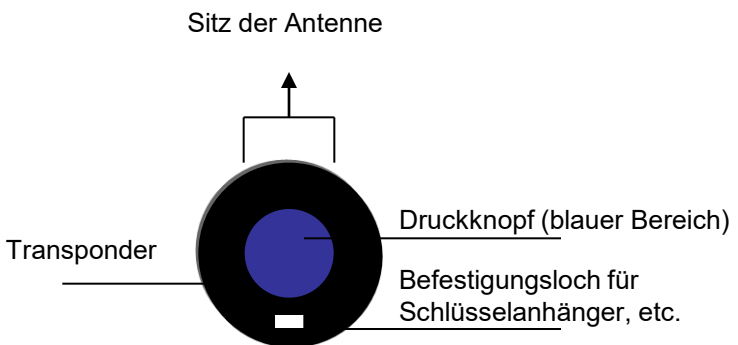

Funktionsbeschreibung Transponder

Da die E-Serie mit aktiver Transpondertechnologie arbeitet, verfügt der Transponder 3064 über eine eigene Spannungsquelle (Batterie). Der Vorteil gegenüber passiven Technologien liegt im geringeren Energiebedarf der E-Serie und der größeren Reichweite.

Um eine Aktion auszulösen halten Sie den Transponder in die Nähe z. B. der Steuerelektronik und drücken dann den Transponderknopf. Sofern der Transponder für die digitale Schließung z. B. des E-HS SV's berechtigt ist, kann die gewünschte Aktion, z. B. das Öffnen oder Verschließen der Tür, durchgeführt werden.

Das Gehäuse ist nach IP 65 geschützt.

Jeder Transponder kann in drei verschiedenen, voneinander unabhängigen Schließanlagen eingesetzt werden. Jede Schließanlage erhält ein eigenes Passwort und wird separat verwaltet.

Beispiel:

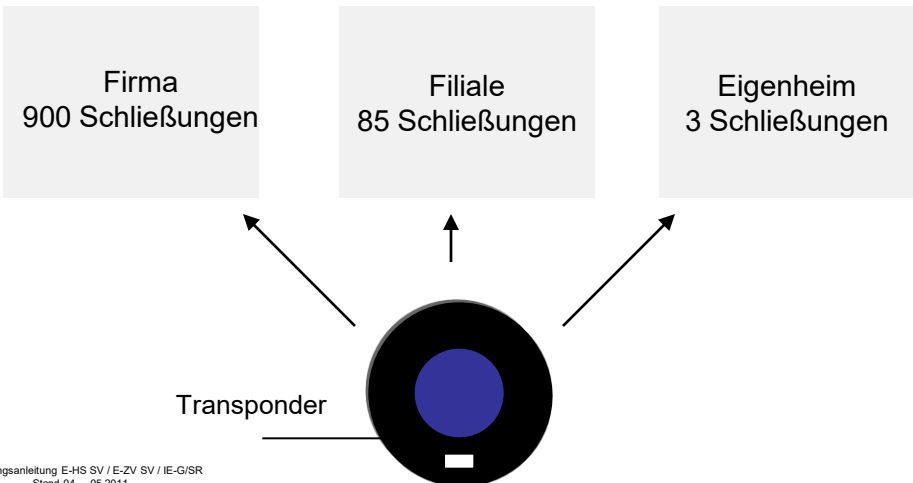

Funktionsbeschreibung Transponder

Batteriewechsel

Neigt sich die Batteriespannung des Transponders dem Ende entgegen, ertönen nach jeder Transponderbetätigung z. B. am E-HS SV ; E-ZV SV ; IE-G/SR, nach dem Auskuppeln acht kurze, schnell aufeinanderfolgende Signaltöne.

Achtung:

Bei nicht fachgerechter Entnahme der Batterie kann es zu Datenverlusten kommen.

Falls Sie eine Batteriewarnung erhalten, schicken Sie diesen Transponder bitte zum Batteriewechsel an:

**SimonsVoss
Technologies AG
Eichenweg 6
07616 Petersberg**

oder wenden Sie sich an Ihren Systemberater von SimonsVoss.

Technische Daten E-HS SV ; E-ZV SV

Oberfläche Knauf:	lackiert
Material Knauf:	Zinkdruckguss
Schutzart Hebelschloss:	IP 54
Schutzart externe Elektronik:	Darf nicht mit Feuchtigkeit in Berührung kommen
Schlüsseltyp:	Transponder
Hauptschlüssel:	Ja
Einbaulochung:	Standard 16x19 mm
Länge Anschlußkabel:	30cm
Elektronik:	-SimonsVoss Smart Relay -EL-Modul AsraTec
Stromversorgung:	Batterie 2x Lithium AA Format-L91 FR6-1,5V
Nachrüstbar:	Ja
Vernetzbarkeit:	auf Anfrage
Zeitzonesteuerung/ Zutrittskontrolle:	optional
Umgebungstemperatur	
Betriebstemperaturbereich:	-10°C bis +50°C
Lagertemperaturbereich:	+10°C bis +40°C

Technische Daten IE-G/SR

Oberflächen:	lackiert
Material :	Zinkdruckguss
Schutzart IE-G/SR:	Nur für Innenbereich
Schutzart externe Elektronik:	Darf nicht mit Feuchtigkeit in Berührung kommen
Schlüsseltyp:	Transponder
Hauptschlüssel:	Ja
Einbaulochung:	Standard (siehe Seite 14)
Länge Anschlußkabel:	ca. 30cm
Elektronik:	-SimonsVoss Smart Relay -EL-Modul AsraTec
Stromversorgung:	Batterie 2x Lithium AA Format-L91 FR6-1,5V
Nachrüstbar:	Ja
Vernetzbarkeit:	auf Anfrage
Zeitzonesteuerung/ Zutrittskontrolle:	optional
Umgebungstemperatur	
Betriebstemperaturbereich:	-10°C bis +50°C
Lagertemperaturbereich:	+10°C bis +40°C

NOTÖFFNUNG

E-HS SV ; E-ZV SV ; IE-G/SR

Bitte fragen Sie:

BURG F.W.Lüling KG

Hegestr. 6-16

58300 Wetter

Tel.: 02335/6308-0

Notizen



BURG F.W. Lüling KG
Hegestr. 6 – 16
58300 Wetter

Tel.: 02335/6308-0
Fax.: 02335/6308-999
E-Mail: info@burg.de
www.burg.de

Notizen